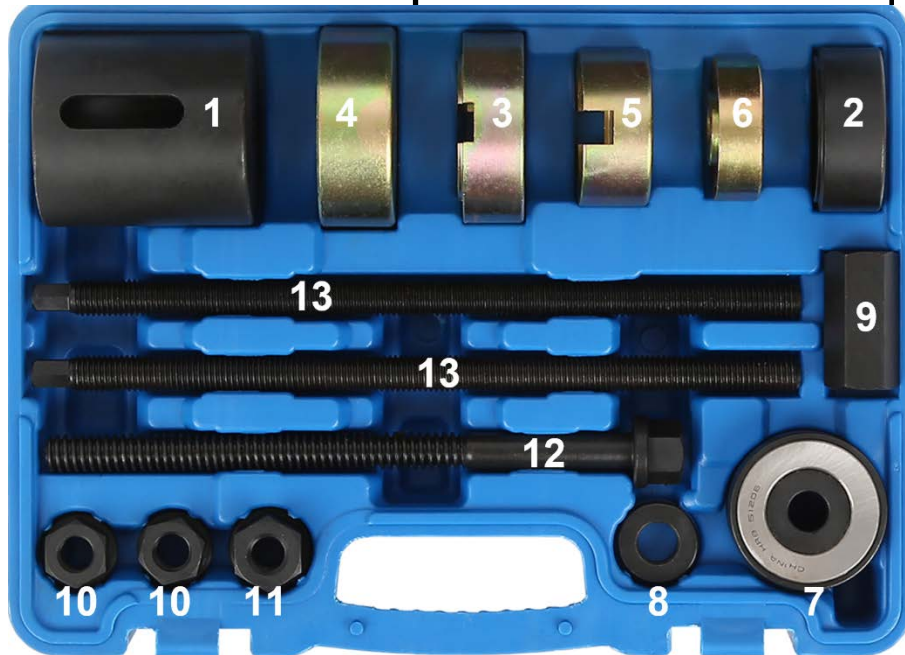

Jeu d'outils de bras de suspension d'essieu avant | VW T5

COMPOSANTS

- | | |
|---------------------------------|------------------------------|
| 1 Corps de démontage Ø 70 mm | 8 Roulement Ø 30 mm |
| 2 Plaque de démontage Ø 59.5 mm | 9 Écrou d'adaptateur M14x2.0 |
| 3 Plaque de montage Ø 69.5 mm | 10 Écrou M14x2.0 |
| 4 Corps de montage Ø 73 mm | 11 Écrou M14x3.0 |
| 5 Corps de montage Ø 57 mm | 12 Tige filetée M14x3.0 |
| 6 Corps de montage Ø 53 mm | 13 Tige filetée M14x2.0 |
| 7 Plaque de démontage Ø 57 mm | |

ATTENTION

Veuillez lire attentivement la notice d'utilisation et les consignes de sécurité avant d'utiliser le produit. Utilisez correctement le produit, avec prudence et uniquement en conformité avec l'utilisation prévue. Ne pas respecter les instructions et consignes de sécurité peut entraîner des blessures, des dommages matériels et l'annulation de la garantie. Conservez ce manuel en lieu sûr et sec, afin de pouvoir le consulter ultérieurement. Veuillez joindre le présent mode d'emploi au produit si vous le transmettez à des tiers.

UTILISATION PRÉVUE

Ce jeu d'outils sert au démontage et au montages des douilles de caoutchouc avant et arrière du bras de suspension d'essieu avant pour VW T5 (2005-2011).

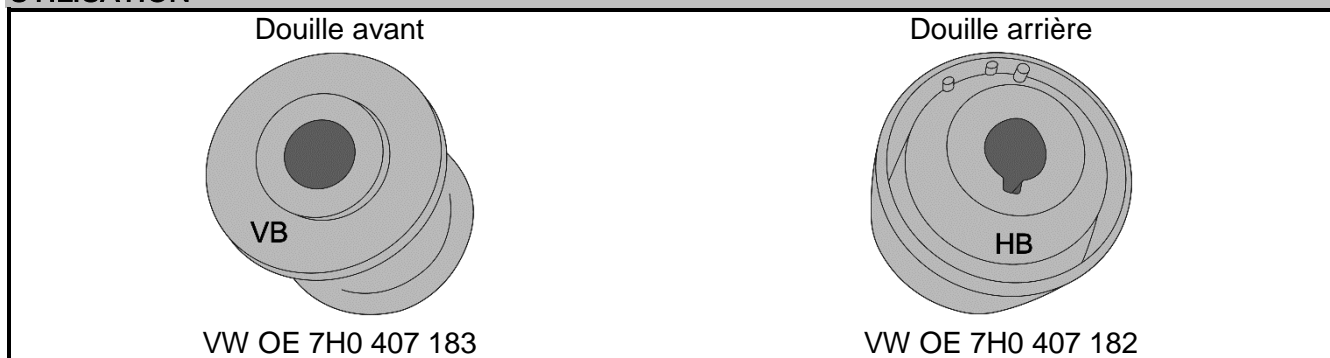
UTILISATION

CONSIGNES DE SÉCURITÉ

- N'utilisez l'outil que pour les travaux pour lesquels il a été conçu.
- Contrôlez régulièrement l'état de l'outil et remplacez toute pièce endommagée.
- Lorsque vous allez soulever un véhicule, veuillez toujours utiliser les points de levage prévus par le constructeur du véhicule.
- Avant de commencer à travailler sous un véhicule, assurez-vous toujours qu'il est suffisamment étayé à l'aide de vérins de fosse et/ou de rampes. Mettez des coins sous les roues et assurez-vous que le frein à main est fermement serré.
- Veillez à adopter une posture ferme et bien stable pendant les travaux.
- Portez toujours des gants et des lunettes de protection lorsque vous allez travailler avec cet outil.
- Assurez-vous que l'outil est correctement monté.
- Ne serrez pas excessivement la broche et n'y appliquez pas une force exagérée, car cela endommagerait autant l'outil que le composant sur lequel vous travaillez.
- L'outil ne doit pas être utilisé avec une clé à choc. L'utilisation d'une clé à chocs peut provoquer l'éclatement du roulement de la broche ou d'autres composants et des fragments de composants projetés peuvent causer des blessures.
- Utilisez toujours un manuel d'atelier comportant des instructions détaillées.
- Lubrifiez toujours le filetage de la tige avec de la graisse et avant d'utiliser l'outil.
- Contrôlez consciencieusement les composants et remplacez-les si nécessaire.
- Maintenez à l'écart les enfants et toutes les autres personnes non autorisées de la zone de travail.
- Maintenez cet outil hors de la portée des enfants.
- Ne permettez jamais que des enfants jouent avec l'outil ou avec son emballage.

DÉMONTAGE DE LA DOUILLE AVANT

Nettoyez l'entourage de la douille.

Nettoyez et graissez la tige filetée avant l'emploi.

1. Positionnez le corps de démontage (1) devant le bras de suspension.
2. Installez la plaque de démontage (8) et glissez la tige filetée (12) à travers l'extrémité de la douille.
3. Installez la plaque de démontage (2) et serrez l'écrou (11) jusqu'à ce que le démontage soit terminé.

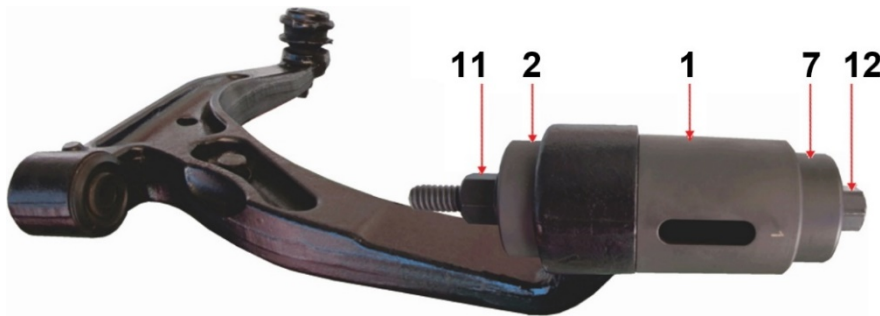

REMARQUE

Afin de faciliter le positionnement correct de la douille, le corps de montage (4) est doté de 2 évidements à aligner sur la surface de la nouvelle douille.

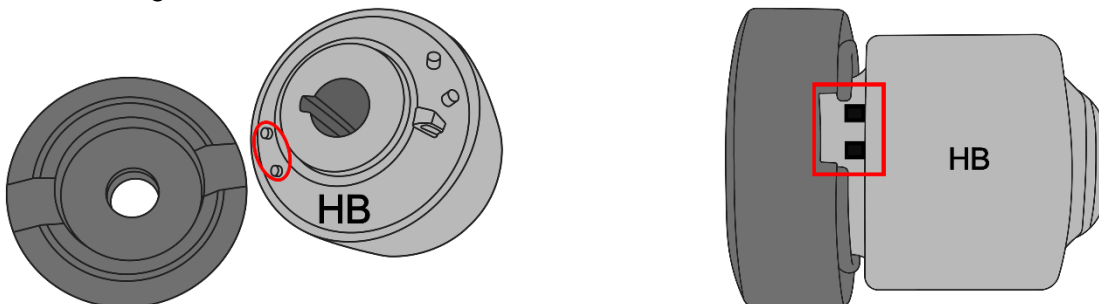

MONTAGE DE LA DOUILLE AVANT

1. Installez la plaque de montage (3) avec la douille, comme le montre la photo ci-dessus et installez la plaque de démontage (7).
2. Glissez la tige filetée (12) à travers l'extrémité de la douille.
3. Installez le corps de montage (4) et serrez l'écrou (11) jusqu'à ce que le montage soit terminé.

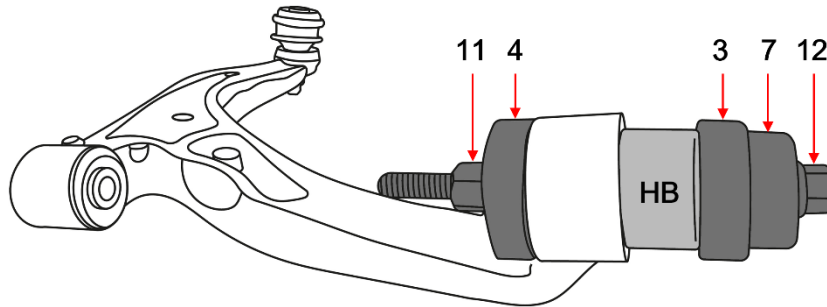

DÉMONTAGE DE LA DOUILLE ARRIÈRE

Nettoyez l'entourage de la douille.

Nettoyez et graissez la tige filetée avant l'emploi.

1. Glissez la tige filetée (13) à travers les deux douilles.
2. Installez l'écrou d'adaptateur (9) et réglez la position au centre.
3. Positionnez le corps de démontage (1) devant le bras de suspension.
4. Installez la plaque de démontage (7) et serrez l'écrou (10) par la suite.
5. Positionnez le roulement (8) derrière la douille et serrez l'écrou (10) jusqu'à ce que le démontage soit terminé.

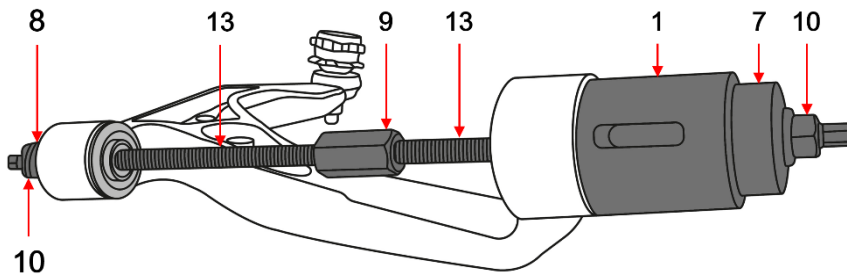

MONTAGE DE LA DOUILLE ARRIÈRE

1. Positionnez le corps de montage (5) devant le bras de suspension, puis installez la plaque de démontage (7).
2. Glissez la tige filetée (12) à travers l'extrémité de la douille.
3. Installez d'abord la douille, puis installez la plaque de montage (6).
4. Serrez l'écrou (11), jusqu'à ce que le montage soit terminé.

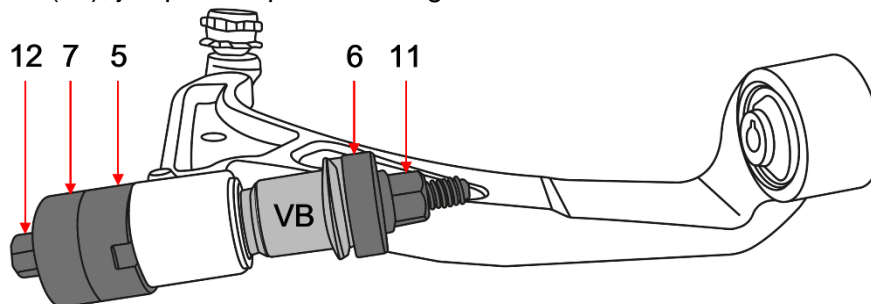

PROTECTION DE L'ENVIRONNEMENT

Recyclez les matières indésirables au lieu de les jeter comme déchets. Tous les outils, accessoires et emballages doivent être triés, envoyés à un point de collecte de recyclage et éliminés dans le respect de l'environnement. Consultez votre autorité locale de gestion des déchets à propos des mesures de recyclage à appliquer. Éliminez ce produit de façon écologique à la fin de sa vie utile.

