

Jeu d'outils de calage moteur moteurs Audi FSI V6, V8 et V10 avec chaîne

OUTILS

- 1 Calage d'arbre à cames, à utiliser comme OEM T40070
- 2 Tige de fixation de vilebrequin, à utiliser comme OEM T40069
- 3 Goupille de blocage du tendeur de chaînes, à utiliser comme OEM T40071
- 4 Adaptateur de rotation pour vilebrequin, à utiliser comme OEM T40058



UTILISATION PRÉVUE

Le jeu de réglage est approprié pour le contrôle et le réglage des temps de distribution et convient aux moteurs Audi V6, V8 et V10 à chaîne de distribution avec codes d'identification de moteur suivants : BDW, AUK, BGP, BGQ, BKH, BPK, BYU, BVJ, BNS, BYH, CAUA, BXA et BSM.

D'autres informations à propos de cet article et une liste des moteurs et modèles pris en charge sont disponibles à notre site Web : www.bgstechnic.com

CONSIGNES DE SÉCURITÉ

- N'utilisez pas l'outil lorsque des pièces manquent ou sont endommagées.
- N'utilisez l'outil qu'aux fins prévues.
- Ne posez jamais l'outil sur la batterie du véhicule. Risque de court-circuit.
- Soyez prudent lorsque vous allez exécuter des travaux sur des moteurs en fonctionnement. Les vêtements mal ajustés, outils et autres objets peuvent être happés par les composants en rotation et provoquer de graves blessures.
- Maintenez à l'écart les enfants et toutes les autres personnes non autorisées de la zone de travail.
- Ne permettez jamais que des enfants jouent avec l'outil ou avec son emballage.
- Soyez prudent lorsque vous allez exécuter des travaux sur des moteurs chauds, il y a risque de brûlures !
- Retirez la clé de contact avant d'entamer la réparation, vous évitez ainsi de démarrer le moteur par inadvertance et, en conséquence, des dommages du moteur.
- Ces instructions sont des informations brèves et ne peuvent pas remplacer le manuel de l'atelier. Consultez toujours les manuels de service spécifiques du véhicule pour des informations techniques comme la valeur du moment de couple, des instructions de démontage/montage, etc.
- Après une réparation ou avant le démarrage du moteur, faites 2 rotations à la main minimum et vérifiez ensuite les temps de distribution.
- Faites tourner le moteur uniquement dans le sens de rotation normal (sauf indication contraire, le sens des aiguilles d'une montre)
- N'utilisez jamais les outils de fixation pour arbres à cames et vilebrequins comme dispositif de retenue lorsque vous desserrez ou serrez les écrous des poulies de courroie, de l'arbre à cames ou des pignons de vilebrequin. Cela peut endommager les outils et les composants du moteur. N'utilisez que des outils appropriés pour cet objectif.

UTILISATION

Outil de calage d'arbre à cames (1),
à utiliser comme OEM T40070

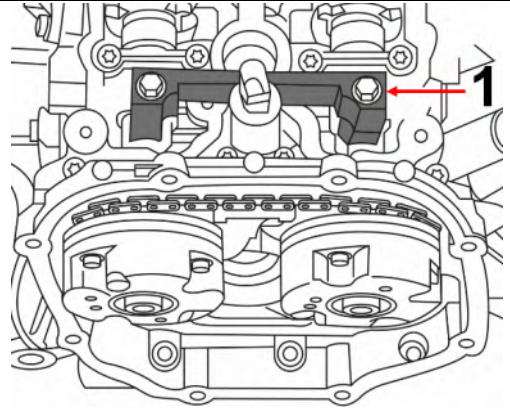

Tige de fixation de vilebrequin (2),
à utiliser comme OEM T40069

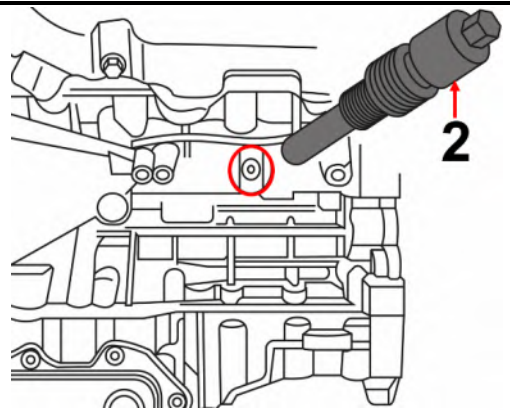

Goupille de blocage pour tendeur de chaînes (3),
à utiliser comme OEM T40071

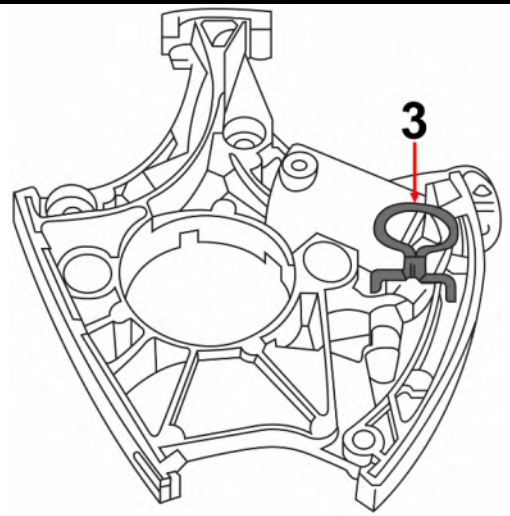

Adaptateur de rotation pour vilebrequin (4),
à utiliser comme OEM T40058

